

Соединитель универсальный пластина малого ЗСУ6

Ширина, В, мм	Высота, Н, мм	Длина, L, мм	Толщина, S, мм	Масса, кг	Артикул	Наименование
40	30	40	8	0,082	H0800005001	ЗСУ6.40.30.40.8.1
					H0800005105	ЗСУ6.40.30.40.8.5
					H0800005209	ЗСУ6.40.30.40.8.9

Данная пластина укомплектована одним болтом с гайкой. Она может применяться как в комплекте со второй такой же пластиной, так и выступать в качестве самостоятельного крепёжного элемента, прижимая электрический проводник к плоской поверхности.

Характеристики присоединяемого проводника	Проводник диаметром от 6 до 10 мм
Комплектация метизами	Болт М8х30 - 1 шт. Гайка М8 - 1 шт.

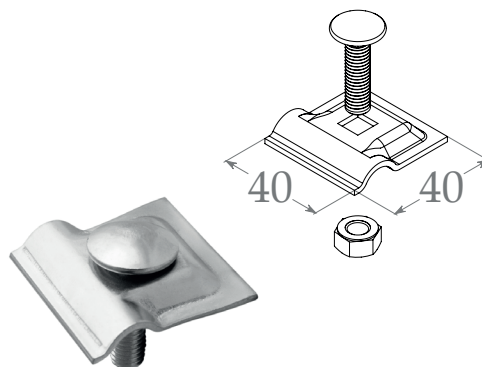

Соединители универсальные предназначены для крепления проводников круглого сечения как перпендикулярно, так и продольно друг другу. Так же возможно крепление проводника к кровле и плоским поверхностям



*Изображения заимствованы из общедоступных ресурсов интернета, не содержащих указаний на авторов этих материалов и каких-либо ограничений для их заимствования. Иллюстративный материал носит исключительно ознакомительный характер.

Варианты исполнения:

- Горячее цинкование
- Термодиффузионное покрытие
- Гальванопокрытие

Пример записи при заказе соединителя универсального пластина малого шириной 40 мм, высотой 30 мм, длиной 40 мм, толщиной 8 мм, горячее цинкование:
Соединитель универсальный пластина малого ЗСУ6.40.30.40.8.9 (артикул H0800005001).

Под заказ возможно изготовление соединителей с другими покрытиями: нержавеющей сталь и медь/латунь